

## S2000 ロールケージ取り付け説明書

■まずキット内に以下のものがあるかどうか確認してから作業を行ってください

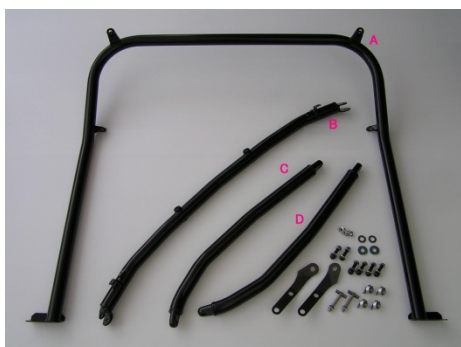

A : メインアーチ B : フロントバー C : サイドアッパーバー (右)

D : サイドアッパーバー (左)

1 : Aピラーステー (右) 2 : Aピラーステー (左) 3 : スペシャルブラインドアンカー (A) 4 :  
 スペシャルブラインドアンカー (B) 5 : ボルトナット (メインアーチ、サイドアッパーバー) 6 :  
 ボルトナット 7 : ワッシャーM10 (シートレール調整用内側) 8 : ワッシャー (シートレール外  
 側) 9 : M5 キャップボルト (フロントバー固定左右) 10 : M6 キャップボルト (フロントバー  
 固定左右)



11 : ソリッドバーステー (右) 12 : ソリッドバーステー (左)

13 : ソリッドバーステーカラー (シートベルトソリッドバーオプションを装着しない場合はソリッド  
 バーステーに挟んで使用します。)

■作業に伴い、車両や内貼り等に傷つけないよう、必要と思われる個所を  
 養生テープ等で保護してから作業を開始してください。

■まず、運転席、助手席ともにシートレールとともに取り外してください。

■以下の図を参照に、サンバイザー、インテリアライト、ピラーガーニッシュ等を取り外してください。

- ・取外す部品に傷を付けないように作業すること。
- ・手袋を着用して作業すること。

★マイナス ドライバなどを行う場合は、周囲に保護テープやウエスを使用する。また、マイナス ドライバにテープなどを巻付けて傷付きを防止すること。

〈フロント ルーフ、ピラー部〉

番号順に取外す。

取付けは、取外しの逆の手順で行う。

- ★・クリップの損傷を点検し、必要ならば交換すること。
- ・浮きなどのないようクリップ、タブは確実にセットすること。
- ・インテリア ライト カブラの接続は確実に進行。
- ・ETスクリュを取付ける際にネジ山上がりを起こした場合は、専用のオーバ サイズETスクリュを使用すること。

A(2)    B(2)    C(4)    D(2)

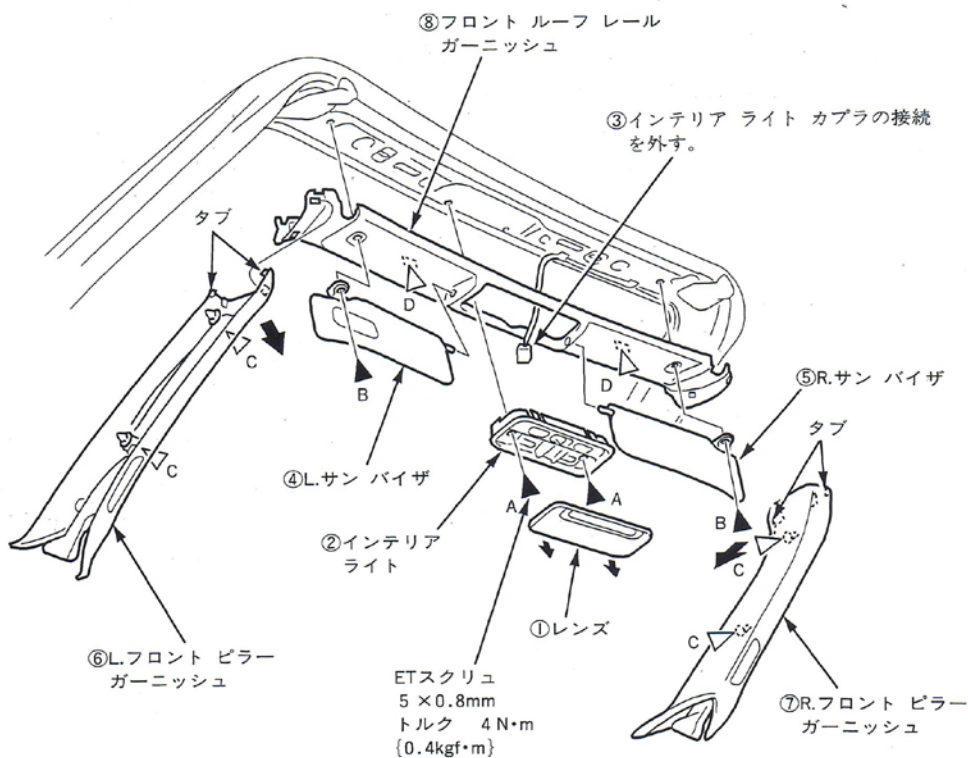
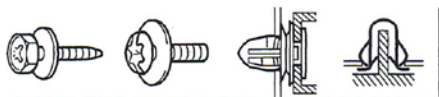

## ■フロントバーの取り付け

スペシャルブラインドアンカー（1）を使用し下の図のように吊り下げてください。



このとき必ずネジ部がナット部に数回転以上かかっていることを確認したうえでM10ナット×2個を軽く締めながらフロントバーを仮固定します。

フロントバーから出ているアダプター部のリブがこの穴にきっちりとはまり込んでいることを確認してください。



次に、サンバイザー取り付けのネジ穴M5とその隣のM6ネジを挿入し軽く締めつけます。



スペシャルブラインドアンカー（2）をAピラー室内側φ13mmの穴に通しAピラーステーを仮固定します。このときアルミ製カラーのリブが必ずφ13mmの穴にきっちりとはまっていることを確認してください。

## ■メインアーチの取り付け



シートレール後ろ外側のネジを利用します。

このときシートレール後ろ内側にシートレール左右高さをそろえるためのワッシャーφ10ワッシャーを利用してください。

次にシートベルトショルダー部のネジを外し、ロックワッシャー、スプリングワッシャー、ワッシャーを外し、その間にソリッドバーステーを挟みます。

シートベルトはステーの溝を通しシートベルトが元どおりに装着できます。

### <シート ベルト>

#### アッパ アンカ ボルト

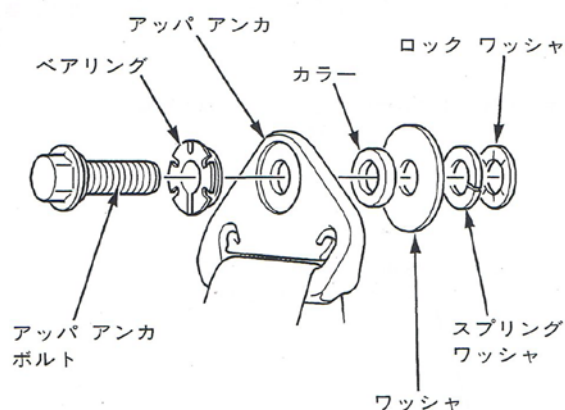

シートベルトソリッドバー（オプション）を使用しないときは22mmアルミカラーをソリッドバーステーに挟み込んで穴付き六角ボルトを上から下へ通します。ナットは薄手を使用。



シートベルトソリッドバー（オプション）の取り付けに関してはシートベルトソリッドバー取り付け説明書をご覧ください。

### ■サイドアッパーバー取り付け

フロントバー、メインアーチが仮固定されたら、サイドアッパーバーをブラケットに差し込みます。曲がりの緩いほうがフロント側です。フロント側から挿入して取り付けていきます。



すべてのネジが仮固定で取り付けられたことを確認しながら、各部ネジを本締めしてください。

### ■各部ネジ締め付けトルク

M5: 4N.m M6: 12N.m M10: 32N.m

### ■フロントピラーガーニッシュの取り付け

ガーニッシュの裏側とAピラーステーが干渉する部分を削ってください。

下の図を参考にガーニッシュをカットして取り付けてください。



- ①スイッチをOFFにして、レンズを外す。
- ②ETスタクリュ2本を外す。
- ③4Pカブラの接続を外して、インテリア/スポットライトを取外す。

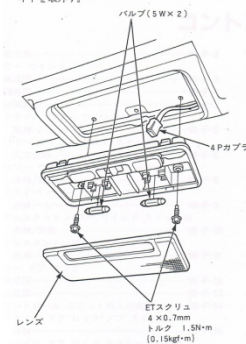

ルームランプの外し方 (資料)