



リアコイルパックレインガード取り付け説明書

本製品は NSX のエンジンリアバンクに雨水、もしくは洗車などによって
リアバンクヘッドに水がかかることを極力、防ぐことを目的とした製品です。

完全に水がかかるのを防げることを保証するものではありませんのでご注意ください。

まずキット内容に以下のものがあるか確認して作業を行ってください。

[リアコイルパックレインガード本体、3Mゴムモール 約1M、U字型ゴム]

※本体取り付けのための接着剤、両面テープは御用意ください。(必ず耐水製、1mm厚以上のものをお選びください)

下図のようにレインガード本体を仮装着して、装着点検を行ったのち耐水両面テープ、接着剤等を用いて貼り付けま
す。接着面を良く脱脂、洗浄、乾燥させてから取り付けてください。干渉する箇所があればやすり等で削ってください。



付属のU字型ゴムはエアダクトの取り付けねじ穴、右から2つ目に挿入してください。

付属の3Mゴムモールは、下図のようにカッターナイフ等で切断し下図のように、貼り付けてください。

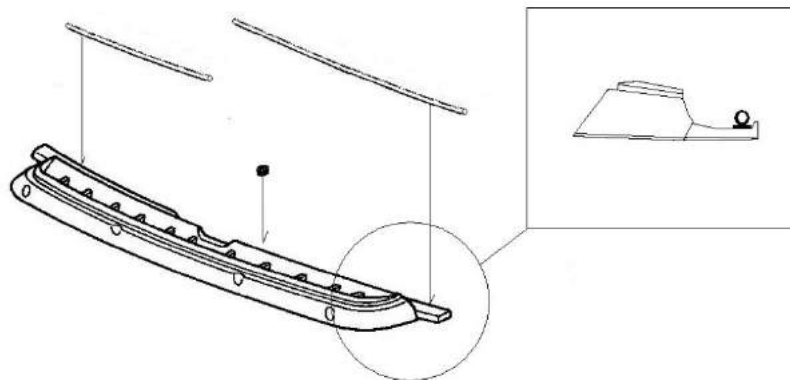

※エアダクト取り付けのためのプラスチック部に水漏れを防ぐよう少量のシール材を塗布することをお勧めします。